

SUPPLY SEVERAL KINDS OF
INSTRUMENTS

회 사 소 개 서

LEE WON SYSTEM

(주)이원시스템









경상북도 구미시 1공단로 6길 53-35(공단동)

TEL : (82)54-464-4864

FAX : (82)54-461-4864

www.lws.or.kr

01. 회사소개

-  **회사명** : 주식회사 이원시스템 (LEE WON SYSTEM CO., LTD)
주식회사 이원씨이에스(Creative Energy Solution)
-  **대표이사** : 이 문 원 (LEE MUN WON)
-  **창립일** : 2012년 11월 15일
-  **주소** : 본사 - 경상북도 구미시 1공단로 6길 53-35
제1공장 - 인천광역시 남동구 논현고잔로109번길 70-32
베트남지사 - 3Fl., No B46, Resettlement Area LK19A - 19B, Duong Noi Ward, Ha Dong District, Ha Noi City, Viet Nam
-  **법인매출액** : 약 50억원
-  **연락처** : TEL 054)464-4864 / 031)322-9891 / FAX 054)461-4864
-  **사업자등록번호** : 513-81-73162
-  **업태** : 제조, 도매, 소매
종목 : 신뢰성설비 및 자동화 장비 생산 및 비전장비 생산 및 계측장비

BUSINESS MODEL

<p>VISION</p>	<p>계측장비, 신뢰성 및 기하공차 측정 장비 제작, 실험기자재 제작, 신속하고 체계적인 A/S 등의 Total System 구축한 한국산 측정 장비 전문 공급 기업</p>
<p>REVENUE</p>	<p>ICT / 자동차 / 이차전지 / 탄소섬유 / 3D Printer / 원료 및 도료 생산에 최적화된 장치 및 실험기자재 제조, 생산성 증대를 위한 장치 개발</p>
<p>MARKET</p>	<p>(주)이원시스템만의 신규 장치 개발, 브랜드화하여 한국산 계측장비의 세계화</p>
<p>PRODUCT</p>	<p>제조 - 실험기자재 생산 (실험대, 테이블, 시약장, Hood 등) 힘&평탄도MC, 자동라벨부착MC, 박리실험MC, 기하공차 측정MC, 신뢰성장비 (항온항습기 외 일체) 별도목안전사고방지장치, Display Conveyor Line</p> <p>판매 - 분석장비, 광학현미경, 삼차원측정기, UTM, 전자/전기장비, Dispermat 등 신뢰성장비, 기하공차 측정장비, 초음파장비, X-ray장비, Vision장비 등</p>
<p>TECHNOLOGY</p>	<p>임업용 기계장치, 자동차산업, 이차전지산업, 탄소섬유산업, 3D Printing, 강화유리산업, 로봇산업, LED산업, SOLAR CELL 산업, DISPLAY산업 (TV, 모바일)</p>

ADVANCED VISION

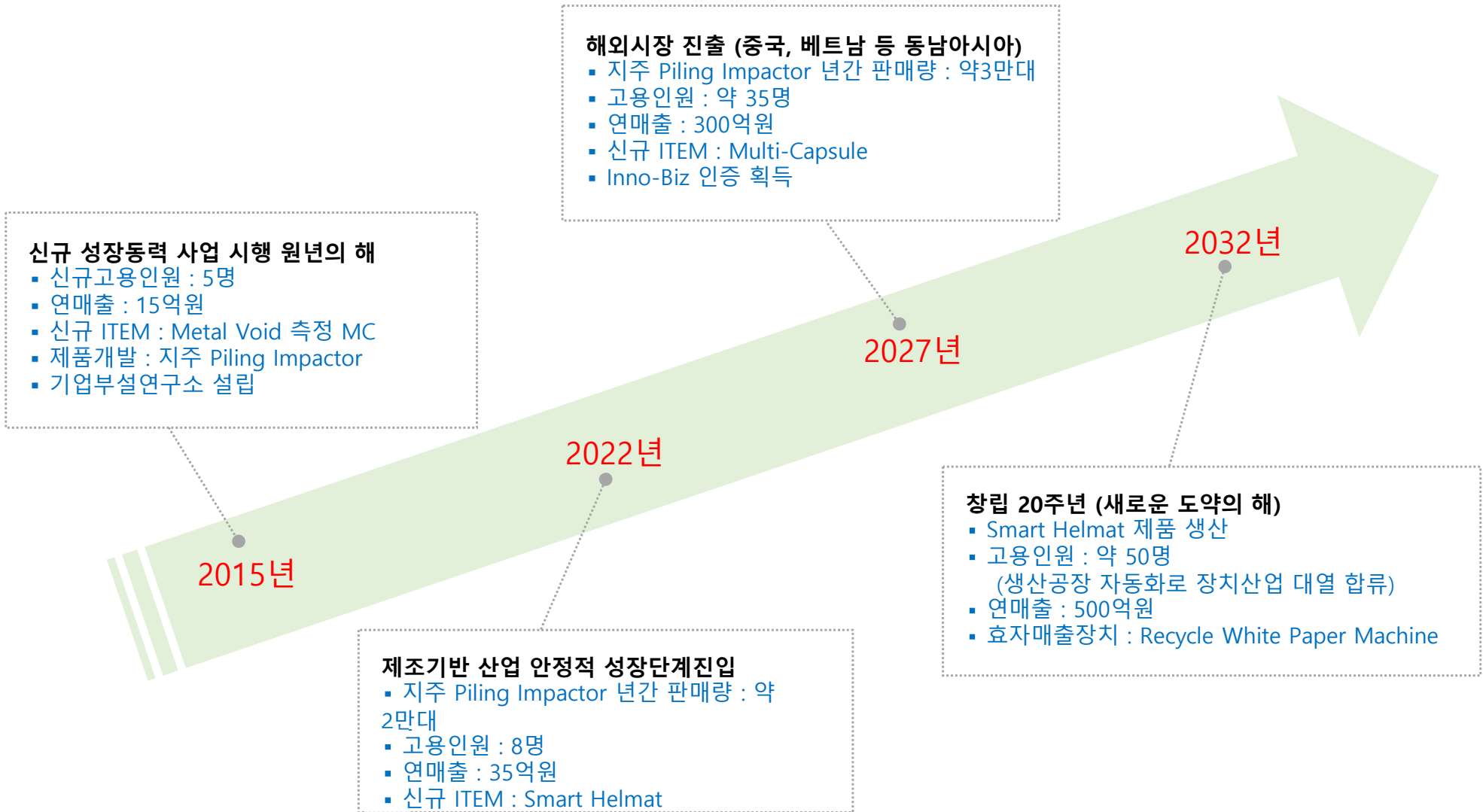

▶ 지주 Piling Impactor : 연간 약 2천억 시장규모

BRANCH (SUPPORT)

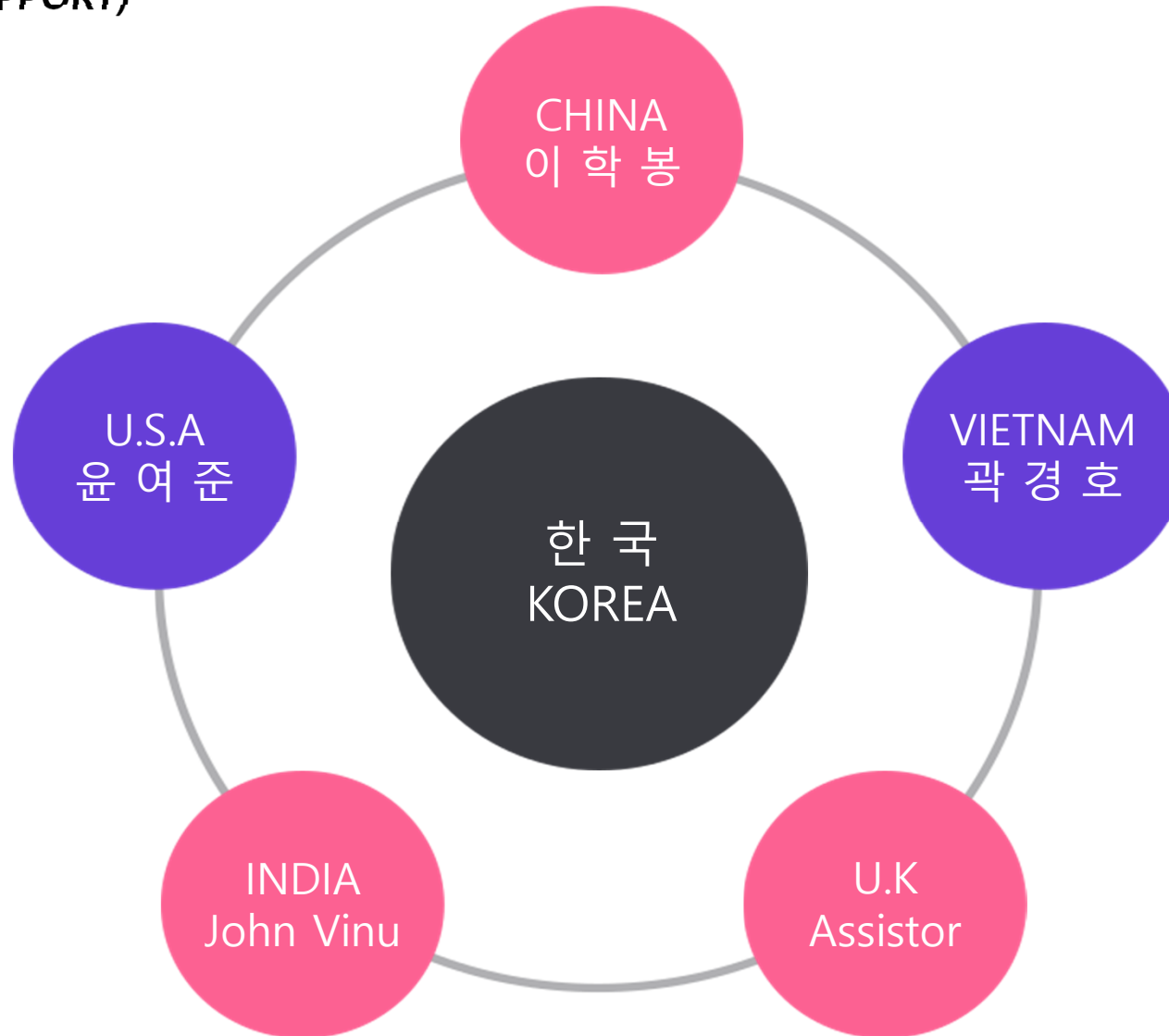

ENTERPRISE

(주)이원시스템은 자동차, 원료, EMC, AMB, PPS, ICT, 탄소섬유, 강화유리, LED, 이차전지, 도료, SOLAR CELL, 3D PRINTTING 등의 산업에 사용되는 전자, 기계, 통신, 분석, 신뢰성장비 등을 제조, 유통하고 있는 기업으로 대기업 8개사 및 중소기업 400여개사에 신뢰성장비 & 실험기자재 & 자동측정 MC 등을 직접 제작, 공급하고 있으며 특히 자동차 전장부속품 치수측정 MC & 휨, 평탄도 측정 MC, 박막실험 MC, 자동라벨부착 MC 등을 개발하여 공급하는 기업입니다.

(주)이원시스템은 최첨단 산업에 일조를 하고자 끊임없이 새로운 제품 개발에 주력하고 있으며 세계적 흐름인 산업혁명 흐름에 부응하고자 중국, 미국을 비롯하여 베트남 등의 동남아시아 지역에 지사를 설립하여 해외 시장 진출에 역동적으로 도전하고 있는 장비 제조 및 판매 전문 기업입니다.

01. 회사소개

주요 거래처

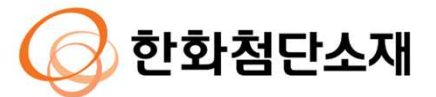
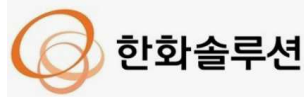

📢 찾아오시는 길



본 사

- 경상북도 구미시 1공단로 6길 53-35
- TEL : 054)464-4864 FAX : 054)461-4864

제 1 공 장

- 인천광역시 남동구 논현고잔로 109번길 70-32

01. 회사소개

📢 찾아오시는 길

인천(제1공장)

제조동	250평
사무동	30평
수리실	20평
장비실	50평
대 지	0 평



구미 (본 사)

제조동	300평
사무동	80평
연구소	20평
수리실	10평
장비실	10평
대 지	150평

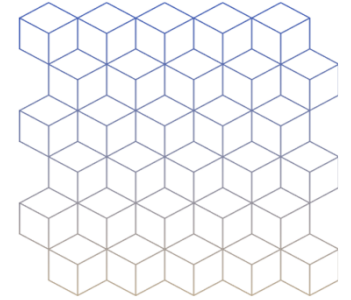

VISION

“미래 산업에 필요한 한국산 계측장비 개발, 브랜드화,
세계화
계측산업 분야 선두기업으로 도약
6차 산업 발전을 위한 각종 기계장치 개발 / 공급으로
기계 장치 제조 일류기업 도약”

원료 / 자동차 / DISPLAY / 강화유리 / 이차전지 / SOLAR
EMC / PPS / AMB / 탄소섬유 / 전력반도체 / LED

03. 핵심 실적



■ 2012년

- 02월 이원시스템 창립
- 05월 (주)오리온 DISPLAY 계측장비 & 설비 공급기업 등록
- 11월 (주)이원시스템 법인 전환

■ 2014년

- 2월 (주)희성전자 BLU(중국 연태공장) 생산용 계측장비 Turn-Key 수주(약5억)

■ 2017년

- 01월 한국임업진흥원 별도목안전사고방지장치(SMART ALRAM) 공급계약체결(10억)
- 08월 (주)KCC 중국 중경법인 자동차도료생산 Equipments \$850,000 PROJECT 수주

■ 2019년

- 01월 YOU JIN(Kenya Africa) LCD TV 생산라인 공급계약 체결 - Africa 진출 교두보 마련
- 02월 "Cool Cap" & "Sharp Faucets" 등 2건에 대한 특허 출원
- 11월 (주)도우인시스(삼성지분 54%) UTG 생산용 계측장비 및 신뢰성장비 공급 PROJECT 수주

■ 2020년

- 02월 (주)KCC 베트남 호치민 법인 AM 계측장비 및 실험기자재 공급 PROJECT 수주 (\$997,017)

■ 2021년

- 01월 (주)MS VINA(통신광케이블) 계측장비 및 신뢰성장비 공급 PROJECT 수주(\$367,666)
- 04월 (주)KCC 베트남 호치민 법인 DCB 1차 계측장비 및 실험기자재 공급 PROJECT 수주(\$589,000)
- 04월 (주)아주스틸(김천공장) COLOR 강판 생산용 계측장비 & 신뢰성장비 PROJECT 수주(약3.2억)
- 06월 (주)KCC 베트남 호치민 법인 DCB 2차 계측장비 및 실험기자재 공급 PROJECT 수주(\$782,000)
- 12월 (주)아바텍 MLCC생산용 신뢰성장비 공급 PROJECT 수주(약1억)

■ 2022년

- 08월 아주스틸(주) CGL Line 증설 계측장비 Turn-Key 수주(약1억)
- 09월 (주)KCC안성 EMC 제조설비 신설 Turn-Key 수주(약7억)
- 12월 도우인시스 VINA 신규 공장 증설 Turn-Key 수주(약10억)
- 12월 (주)KCC글라스 중앙연구소 신설용 계측장비 및 신뢰성장비 PROJECT 수주 (약8억)

■ 2023년

- 10월 (주)W-Scope 계측장비 및 신뢰성장비 Turn-Key 수주(약10억)
- 10월 특허증 출원(수직형강판측정장치, 접촉식온도측정장치)
- 10월 (주)아센텍 VINA 신뢰성장비 Turn-Key 수주(약3억)
- 12월 (주)KCC 베트남 호치민 법인 QC설비 Turn-Key 수주(약2억)

■ 2024년

- 8월 (주)KCC우즈베키스탄 신규공장 증설 Turn-Key수주(약1억)
- 8월 아주스틸(주)폴란드법인 증설 Turn-Key수주(약5억)

■ 2025년

- 03월 삼성디스플레이(베트남) A사 UTG QC 측정 장비 공급(약5억)

03. 회사 연혁

2012년

- 02월 이원시스템 창립
- 02월 (주)희성전자 (LG) TSP / 금속소재 계측장비 & 설비 공급기업 등록
- 02월 (주)한화L&C 자동차 및 ITO 증착 및 필름 / 강화유리 계측장비 & 설비 공급기업 등록
- 03월 (주)모린스 (삼성) TSP 계측장비 & 설비 공급기업 등록
- 03월 (주)태양기전 (삼성) 힘 & 평판도 측정 M/C 개발 공급 - 우수사례채택 (삼성)
- 03월 (주)시노펙스 (삼성) TSP 계측장비 & 설비 공급기업 등록
- 04월 (주)한솔LCD (삼성) SOLAR CELL 생산용 설비 & 계측장비 공급기업 등록
- 04월 (주)우성엔터프라이즈 (LG) DISPLAY 생산용 계측장비 & 설비 공급기업 등록
- 05월 (주)네패스 계측장비 & 설비 공급기업 등록
- 05월 (주)세신정밀 의료기기 생산용 계측장비 & 실험기자재 공급기업 등록
- 05월 (주)KCC 양산설비 & 품질평가장비 & 신뢰성 설비 & 실험기자재 공급기업 등록
- 06월 신뢰성장비군 (항온항습 / 열충격시험 / 염수분무 / 진공 챔버) 생산공장 설립 (용인)
- 07월 (주)JH화학공업 (삼성, LG) 이차전지생산용 계측장비 & 설비 공급기업 등록
- 08월 (주)이솔 (SONY) 비산방지필름생산용 계측장비 Turn-Key 수주
- 08월 (주)도우인시스 (삼성) 박막강화유리생산용 계측장비 & 설비 공급기업 등록
- 09월 (주)TG (삼성) 강화유리생산용 계측장비 & 설비 공급기업 등록
- 09월 (주)선신롱 (삼성) 강화유리 계측장비 & 설비 공급기업 등록
- 10월 (주)선텔 (LG) TSP 계측장비 & 설비 공급기업 등록
- 10월 (주)글로닉스 (LG) TSP 계측장비 & 설비 공급기업 등록
- 11월 (주)이원시스템 법인 전환
- 12월 (주)태양기전 대면취 TSP 생산용 계측장비 Turn-Key 수주
- 12월 부산대학교 산학협력단 전기/전자장비 공급기업 등록

2013년

- 01월 (주)ELK (LG) TSP 생산용 계측장비 & 설비 공급기업 등록
- 01월 KAIST 신뢰성장비 공급기업 등록
- 02월 (주)액트 (LG) FPCB 생산용 계측장비 & 설비 공급기업 등록
- 02월 (주)태양기전 당사 개발 제품 - 자동라벨부착 M/C 최초 개발 & 공급 - 우수사례채택 (삼성)
- 03월 (주)네패스디스플레이 (삼성) TSP 생산용 계측장비 & 설비 공급기업 등록
- 04월 (주)ENH (삼성) TSP 생산용 계측장비 & 설비 공급기업 등록
- 05월 (주)일신전자 (삼성) TSP 생산용 계측장비 & 설비 공급기업 등록
- 06월 국가벤처인증기업 획득 (중소기업진흥공단)
- 07월 (주)희성전자 OGS (G2) 생산용 계측 및 신뢰성 장비 Turn-Key 수주
- 08월 (주)비엠솔루션 (삼성) TSP 생산용 계측장비 & 설비 공급기업 등록
- 09월 (주)벨텍스 (노키아) TSP 생산용 계측장비 & 설비 공급기업 등록
- 09월 (주)에스맥 (삼성) TSP 생산용 계측장비 & 설비 공급기업 등록
- 12월 구미시 우수기업 및 우수기업인 표창 (구미전자정보기술원장)

03. 회사 연혁

2014년

- 01월 (주)애경산업 반도체 소재 / 원자재 생산용 계측장비 & 설비 공급기업 등록
- 03월 (주)모팜 (현대) 자동차 힘 / 평탄도 측정용 MC / 계측장비 공급기업 등록
- 03월 (주)현대자동차 힘 / 평탄도 측정용 MC 기준장비 선정
- 04월 (주)유한김벌리 계측장비 및 부자재 공급기업 등록
- 06월 (주)세원텔레텍 TSP 계측장비 및 광학장비 / 설비 공급기업 등록
- 07월 (주)한화첨단소재 SOLAR (EVA) 생산용 신뢰성 장비 개발 공급기업 등록
- 07월 (주)도레이첨단소재 탄소섬유용 계측장비 & 신뢰성장비 공급기업 등록
- 08월 (주)LG DISPLAY 강화유리 양산용 계측장비 & JIG 공급기업 등록
- 10월 (주)UTI (삼성) 강화유리 생산용 계측장비 & 설비 공급기업 등록
- 11월 (주)보광하이테크 (삼성) 모바일 소울 생산용 계측장비 & 설비 공급기업 등록
- 12월 (주)희성전자 BLU (중국 연태공장) 생산용 계측장비 Turn-Key 수주
- 12월 우수기업 및 우수기업인 구미시 국회의원 표창 (김태환 의원)

2015년

- 01월 TSP / 강화유리 보호필름 부착 MC 개발 완료
- 02월 (주)에스코넥 (삼성) 모바일 소울 생산용 계측장비 & 설비 공급기업 등록
- 05월 (주)도레이첨단소재 군산공장 PPS 생산용 계측장비 & 신뢰성장비 Turn-Key 수주
- 07월 (주)KH VATEC (삼성) 모바일 다이캐스트 생산용 계측장비 및 신뢰성장비 공급기업 등록
- 08월 (주)원진산업 (삼성) 모바일 소울 생산용 계측장비 & 설비 공급기업 등록
- 09월 (주)SJ테크 (삼성, 현대자동차) 자동차 부품 / 모바일 다이캐스트류 생산용 계측장비 & 설비 & 실험기자재 공급기업 등록
- 10월 특허 등록 (중력 탄성력을 이용한 지주파일일일장치)
- 11월 (주)신흥정밀 (LG, 삼성) 모바일 사출물 생산용 계측장비 & 설비 공급기업 등록
- 12월 우수기업 및 우수기업인 표창 (구미시장 남유진)

03. 회사 연혁

2016년

- 02월 (주)동아타이어 생산 / 연구 / 품질평가 장비 공급계약 체결 및 1차 공급
- 05월 (주)한국파워트레인 자동차 전장생산용 계측장비 및 신뢰성장비 및 JIG 공급기업 등록
- 06월 (주)도레이배터리세퍼레이터필름코리아 (BSF) 계측장비 및 실험기자재 공급 및 계약 체결
- 09월 (주)코엘 (중국동관 - 애플) 계측장비 공급계약 체결 및 1차 공급
- 12월 TREET Corporation (Parkistan) 생산 / 연구 / 품질평가 장비 공급계약 체결 및 1차 공급

2017년

- 01월 한국임업진흥원 별도목안전사고방지장치 (SMART ALRAM) 공급계약체결 (10억)
- 02월 (주)알루코현대 VINA (구 동양강철) 계측장비 & 설비 공급기업 등록 및 1차 공급
- 04월 (주)삼성전자 무선사업부 (수원사업장) 계측장비 & 설비 공급기업 등록 및 1차 공급
- 05월 (주)거림테크 VINA (LG) 계측장비 & 설비 공급기업 등록 및 1차 공급
- 06월 (주)인터플렉스 VINA (삼성, 애플) 계측장비 & 설비 공급기업 등록 및 1차 공급
- 06월 (주)서원인텍 (삼성) 계측장비 & 실험기자재 공급기업 등록 및 1차 공급
- 08월 (주)월테크 VINA (삼성) 계측장비 & 실험기자재 공급기업 등록 및 1차 공급
- 11월 (주)KCC 중국 중경법인 자동차도료생산 계측장비 및 실험기자재 \$850,000 PROJECT 수주

03. 회사 연혁

2018년

- 05월 (주)동양ENP (인도) 계측장비 & 설비 공급기억 등록 및 1차 공급
- 05월 Display Assembly Conveyor Line 생산공장 설립 (천안)
- 07월 (주)인탑스 키패드 단차 / 높이 / 평탄도 측정장비 개발 공급
- 09월 (주)대한하이테크 (삼성전자 Mobile Rework 기업 - 베트남) 계측장비 및 실험기자재 공급
- 09월 (주)KCC 베트남 하노이 법인 일반도료생산 계측장비 및 실험기자재 PROJECT 수주 (\$250,000)
- 10월 Smart Alram 중계방송 SYSTEM 현장검증 완료 - 2단계 상용화 개발 및 시생산
- 12월 중소기업 우수기업 선정 "산업지원부 장관상 (성윤모)" 표창
- 12월 제55회 무역의 날 행사 대통령상 (문재인) 수상 (100만불 수출탑)

2019년

- 01월 YOU JIN (Kenya Africa) LCD TV 생산라인 공급계약 체결 - Africa 진출 교두보 마련
- 02월 "Cool Cap" & "Sharp Faucets" 등 2건에 대한 특허 출원
- 04월 (주)도레이BSF "미세 Powder 이물질 검사 MC" 2년간 연구 개발 / 공급계약 체결
- 05월 (주)한화큐셀 계측장비 & 설비 공급기업 등록 및 1차 공급
- 06월 (주)한화큐셀 자동차 밌데리 모듈 Pilot Line용 실험장비 및 신뢰성장비 공급
- 08월 (주)도레이첨단소재 (중국난통) 자동점도측정 SYSTEM 개발 공급
- 10월 (주)도레이첨단소재 마곡연구센터 실험실 기자재 PROJECT 수주 (₩380,000,000)
- 11월 (주)도우인시스 (삼성지분 54%) UTG 생산용 계측장비 및 신뢰성장비 공급 PROJECT 수주
- 12월 우수기업 및 우수기업인 표창 (구미시장 남유진)

03. 회사 연혁

2020년

- 02월** (주)KCC 베트남 호치민 법인 AM 계측장비 및 실험기자재 공급
PROJECT 수주 (\$997,017)
- 03월** SM 그룹 본사 계측장비 및 신뢰성장비 및 자동화장비 공급기업 등록
- 04월** (주)인네이쳐 & 충남대학교 온도제어방식의 식물재배용
“복층수막시스템” 개발 공급
- 05월** 베트남 지사 설립 (하노이 법인 - 지사장 곽경호)
- 06월** 베트남 자국 내 공급용 “저온창고” 생산공장 신설
- 09월** (주)LMS (예산) 자동차 레인 구리스 자동 도포용 Convyer System
개발 공급
- 10월** (주)도레이첨단소재 마곡연구센터 실험실 기자재 Turn-Key 공급 수주
(₩520,000,000)

2021년

- 01월** (주)MS VINA (통신광케이블) 계측장비 및 신뢰성장비 공급
PROJECT 수주 (\$367,666)
- 03월** (주)원익QnC (구미) 계측장비 및 신뢰성장비 공급 및 기업 등록
- 04월** (주)KCC 베트남 호치민 법인 DCB 1차 생산공정설비 및
품질평가장비 PROJECT 수주 (\$589,000)
- 04월** (주)아주스틸 (김천공장) COLOR 강판 생산용 계측장비 &
신뢰성장비 PROJECT 수주 (₩320,000,000)
- 06월** (주)아주스틸 COLOR 강판 생산용 “수직형 힘 & 평탄도 * 전장 /
전폭 측정장비” 개발, 공급
- 06월** (주)KCC 베트남 호치민 법인 DCB 2차 계측장비 및 실험기자재
공급 PROJECT 수주 (\$782,000)
- 09월** (주)덕우전자 “전자동 초음파 세척조 MC” 개발 공급
(₩245,000,000)
- 10월** (주)LG에너지솔루션 이차전지 “U FRAME & TOP PLATE” 진직도
/ 평탄도 / 두께 / 바코드 인식용 자동화장비 수주
(₩425,000,000)
- 11월** (주)SD바이오센서 (의료기기) 계측장비 및 신뢰성장비 공급 및
기업 등록
- 11월** (주)포스코 퓨처엠 (이차전지) 계측장비 및 신뢰성장비 공급 및
기업 등록
- 12월** (주)아바텍 MLCC 생산용 신뢰성장비 공급 PROJECT 수주
(₩100,000,000)

03. 회사 연혁

2022년

- 01월 ㈜롯데케미칼 계측장비 및 신뢰성장비 공급 PROJECT 수주 (\$367,666)
- 03월 ㈜KCC글라스 아산공장 PET FILM 생산용 계측장비 및 실험기자재 공급 PROJECT 수주 (₩500,000,000)
- 06월 ㈜KCC글라스 아산공장 PET FILM 생산용 계측장비 및 실험기자재 공급 PROJECT 수주 (₩500,000,000)
- 07월 ㈜금양 (이차전기 Assembly) 계측장비 및 신뢰성장비 공급 및 기업 등록
- 08월 아주스틸(주) CGL Line 증설 계측장비 Turn-Key 수주(약1억)
- 10월 매일신문 (상임위원장 : 구미시장) 자문위원 위촉
- 10월 ㈜KCC글라스 안성공장 "EMC 생산용 신뢰성 평가 및 분석 장비" PROJECT 수주 (₩700,000,000)
- 12월 도우인시스 VINA 신규 공장 증설 Turn-Key 수주(약10억)
- 12월 ㈜KCC글라스 중앙연구소 신설용 계측장비 및 신뢰성장비 PROJECT 수주 (800,000,000)

2023년

- 01월 ㈜도우인시스 VINA 계측장비 및 신뢰성장비 및 기하공차측정장비 PROJECT 수주 (₩1,200,000,000)
- 03월 ㈜애경특수도로 (울산) 계측&신뢰성장비 공급 및 기업 등록
- 04월 ㈜아주스틸 (김천2공장) CGCL 생산라인용 계측장비 & 신뢰성장비 PROJECT 수주 (₩820,000,000)
- 09월 "수출실적 우수기업 선정" 지방시대위원회 장관상 수상
- 10월 "다시뛰는 벤처기업" 중소벤처기업진흥공단 표창
- 10월 (주)W-Scope 계측장비 및 신뢰성장비 Turn-Key 수주(약10억)
- 10월 특허증 출원(수직형강판측정장치, 접촉식온도측정장치)
- 10월 (주)아센텍 VINA 신뢰성장비 Turn-Key 수주(약3억)
- 11월 ㈜한화케미칼 계측장비 및 신뢰성장비 공급 및 기업 등록
- 12월 ㈜KCC 베트남 호치민 법인 AM 신뢰성장비 및 품질평가장비 공급 PROJECT 수주 (\$250,000)
- 12월 ㈜덕우전자 이차전지용 "프레스물" 비전 검사 장비 수주 (개발장비 약 ₩300,000,000)

03. 회사 연혁

2024년

- 02월 (주)SM백셀 배터리 캐패시터 총방전 장비 계약
- 03월 (주)SM백셀 업체 등록
- 06월 한화첨단소재(주) 일반복합시험기 / 적외선 복합 사이드 챔버 제작
- 08월 (주)오리온NES 사우디아라비아 PROJECT 진행
- 08월 (주)KCC 우즈베키스탄 신규공장 증설 Turn-Key수주(약1억)
- 08월 아주스틸(주)폴란드법인 증설 Turn-Key수주(약5억)

2025년

- 03월 삼성디스플레이(베트남) A사 UTG QC 측정 장비 공급(약5억)

04. 수상이력

구미시 표창장 (남유진시장)



국회 표창장 (국회의원 김태환)

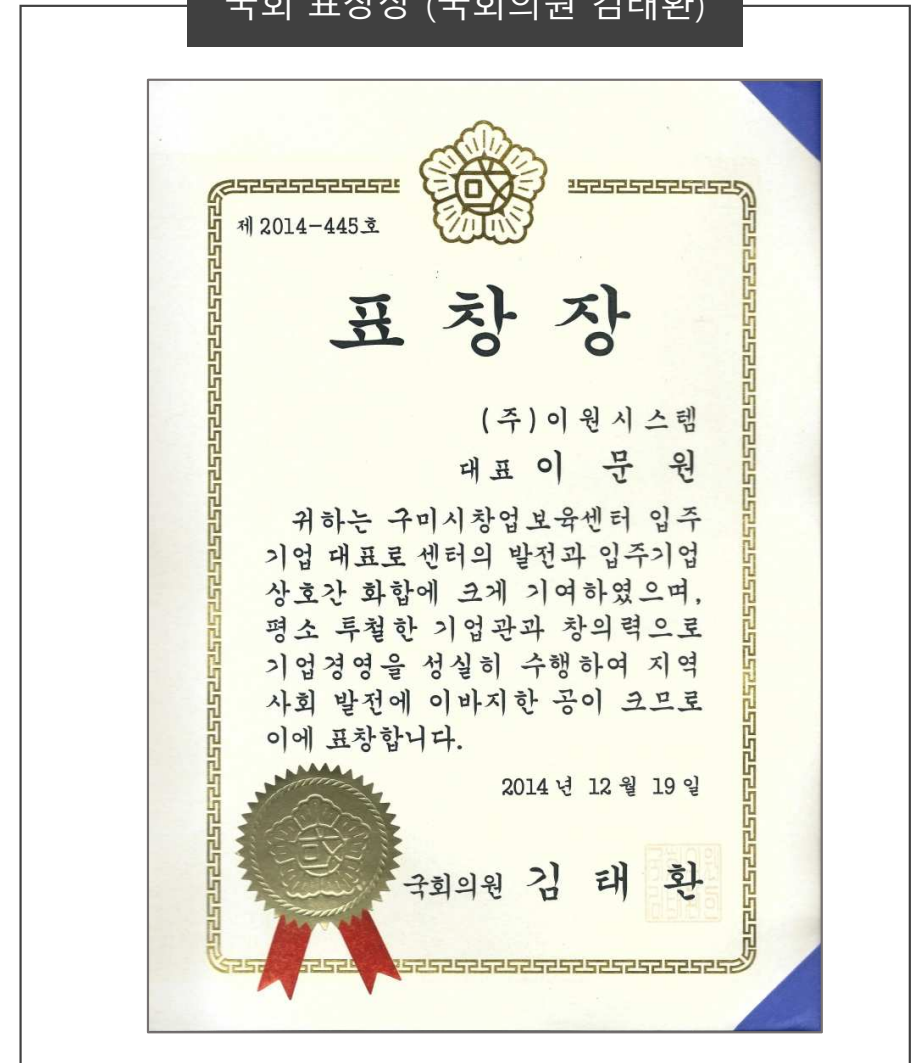

04. 수상이력

산업통상자원부 표창장 (성윤모 장관)



100만불 수출탑 (문재인 대통령)



04. 수상이력

매일신문 자문위원

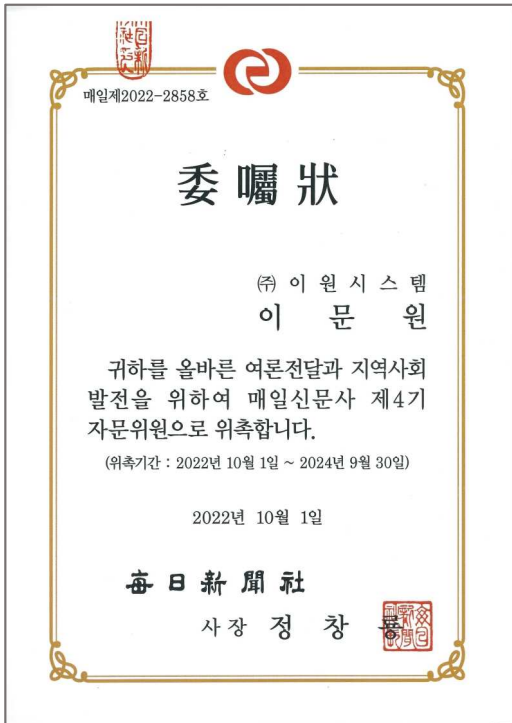

구미시 표창장 (장세용 시장)



지방시대위원회 (우동기 장관)



04. 수상이력

중소벤처기업진흥공단 경북지역 본부장 상

제 2023-004 호

KOSME 중소기업진흥공단

표창장

(주)이원시스템
대표이사 이문원

귀하는 평소 회원사간 경영 및 기술 협력 등
중소벤처기업간 교류를 통해 타 회원사의
모범이 되고 지역경제 발전에 노력한 공로가
크므로 이에 표창합니다.

2023년 11월 21일



중소벤처기업진흥공단
경북지역본부장 이부희

한국산업단지공단 (이사장 이상훈)

제 5326 호

KICOX

표창장

(주)이원시스템
대표이사 이문원

귀하는 우수한 혁신활동과 출선수법으로
산업단지 상생발전과 산업진흥에 기여한
공이 크므로 이에 표창합니다.

2024년 9월 12일



한국산업단지공단
이사장 이상훈

산학협력협약서 (구미대학교 총장 이승환)

산학협력협약서

(주)이원시스템 구미대학교

「(주)이원시스템」과 「구미대학교」(이하 '양 기관' 이라 한다)는 상호 간의 교류를 통한 공동발전과 실용인재 육성을 위해 다음과 같이 협약을 체결한다.

제1조(목적) 본 협약은 상호 유기적인 협력체계를 구축하고 교류 협력을 촉진하여 공동의 발전을 도모하는 것을 목적으로 한다.

제2조(협력사항) 양 기관은 다음과 같은 분야에 있어서 협력체계를 구축한다.

- ① 산학 정책분야의 연구 및 개발
- ② 인적 자원의 상호교류
- ③ 관심 산업 발전을 위한 공공정책 개발 및 현안과제 연구
- ④ 대학과 산업체 간 상호 협력 체계 구축
- ⑤ 기타 양 기관의 공통 관심사항에 대한 상호 협력 사항

제3조(협약의 효력, 변경 및 해지) 본 협약서의 효력은 양 기관이 서명한 날로부터 효력이 발생되며 합의에 의해 개정되거나 폐기되지 않는 한 지속된다.

제4조(효력) 본 협약서의 효력은 양 기관이 서명한 날로부터 2년동안 유효하며 만기일 30일 이전에 상호 이의가 없을 때에는 1년씩 그 효력이 자동 연장된다.

제5조(신의,성실 의무) 양 기관은 본 약정의 각 조항을 신의를 가지고 성실히 이행한다.

양 기관은 본 협약서를 확인하고 이를 증명하기 위해 2부를 작성하여 각각 서명 날인 후 1부씩 보관한다.

2025년 05월 08일

(주)이원시스템 구미대학교
대표이사 이문원 총장 이승환

05. 특허권

등록일	등록번호	특허명
2015. 10. 22.	10-1564050	중력과 탄성력을 이용한 농업용 지주 파일링 장치
2023. 07. 31.	10-2563136	강판의 휨 상태 및 치수 측정이 가능한 수직형 강판 측정장치
2023. 08. 03.	10-2563134	이송중인 강판의 온도를 실시간으로 측정하기 위한 접촉식 온도측정 장치
2023. 11. 09.	10-2601924	다수 개의 시편에 형성된 도료의 내구성을 파악하기 위한 자동 도막 두께 측정장치



06. 주요 인증서

한국산업인증원 품질 경영 체제 인증서

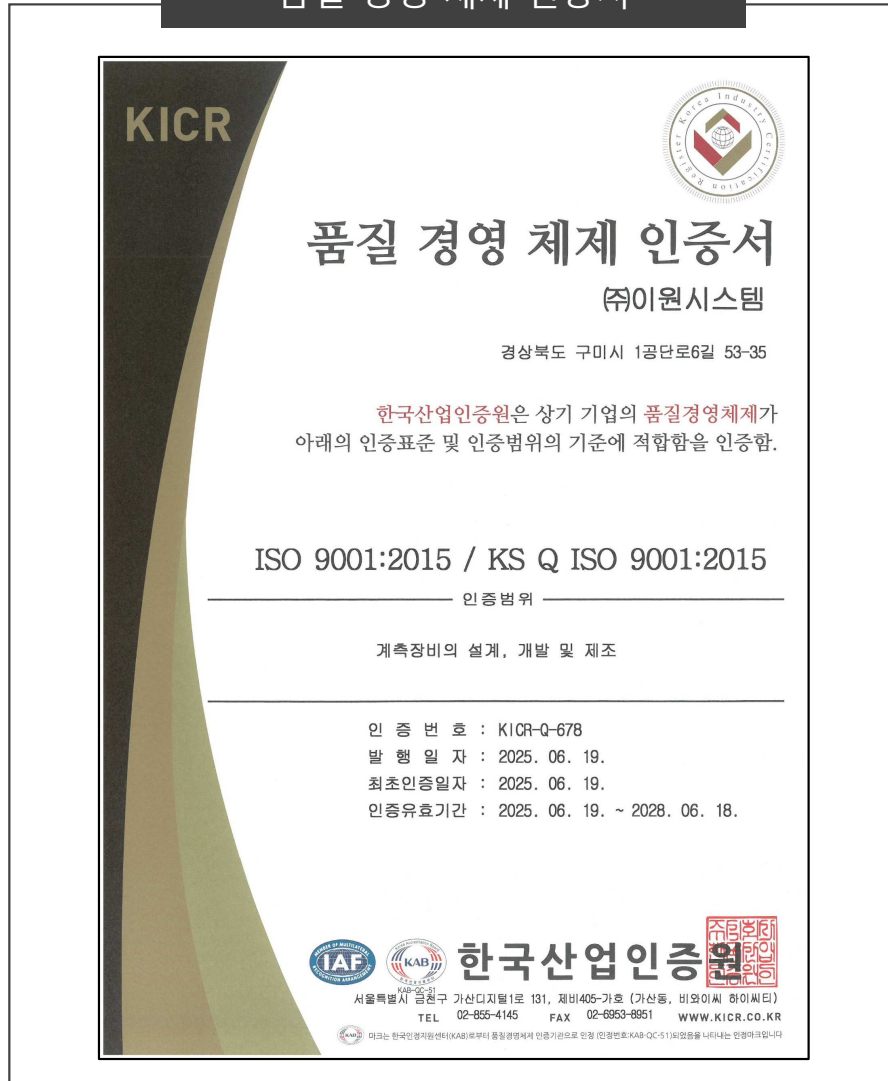

한국산업기술진흥협회(KOITA) 기업부설연구소 인정서

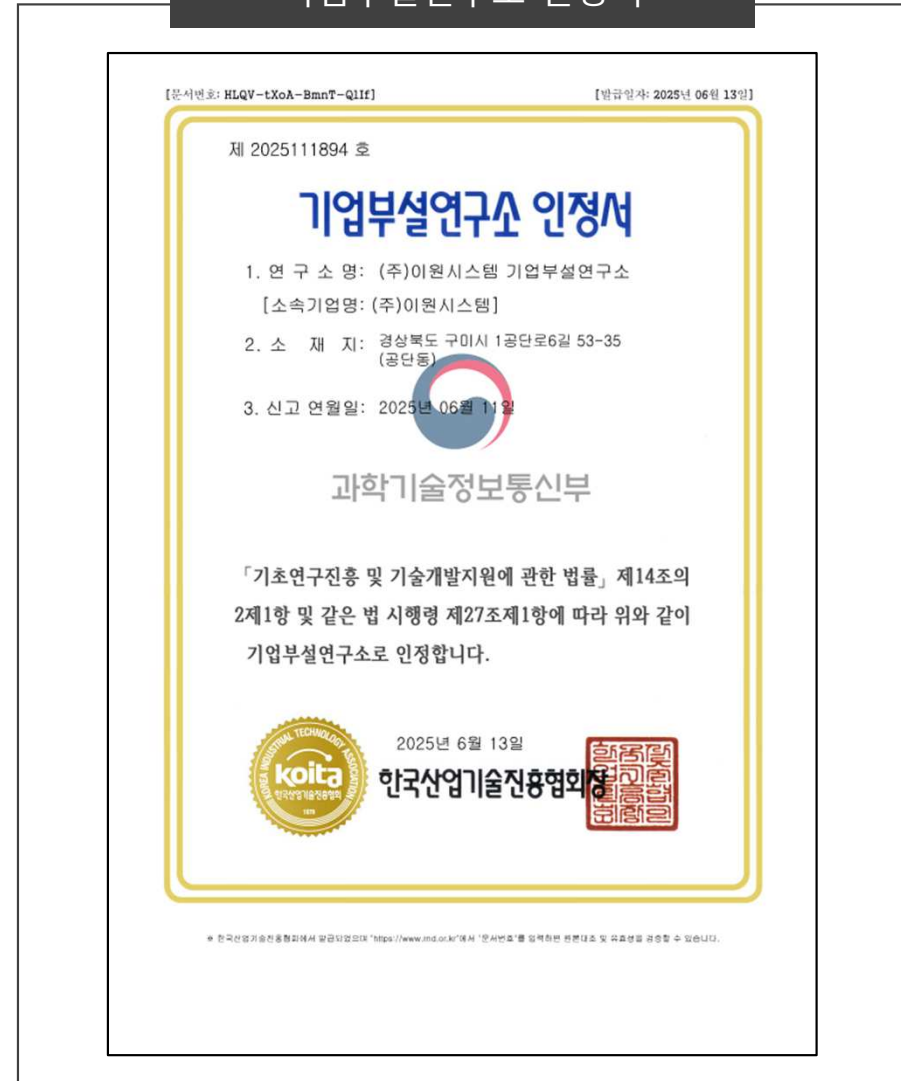

06. 주요 인증서

중소벤처기업부 Inno-Biz 확인서



문서확인번호: 20250805379801

제250301-00848호

기술혁신형 중소기업(Inno-Biz) 확인서

업 체 명 : (주)이원시스템

대 표 자 : 이문원

주 소 : 경북 구미시 1공단로6길 53-35
(공단동)

등 급 : A

유효기간 : 2025. 08. 05 ~ 2028. 08. 04

위 업체는 기술혁신형 중소기업 육성사업에 의해
선정된 기술혁신형 중소기업(Inno-Biz)임을 확인
합니다.

2025년 8월 5일

중소벤처기업부장



06. 조직도

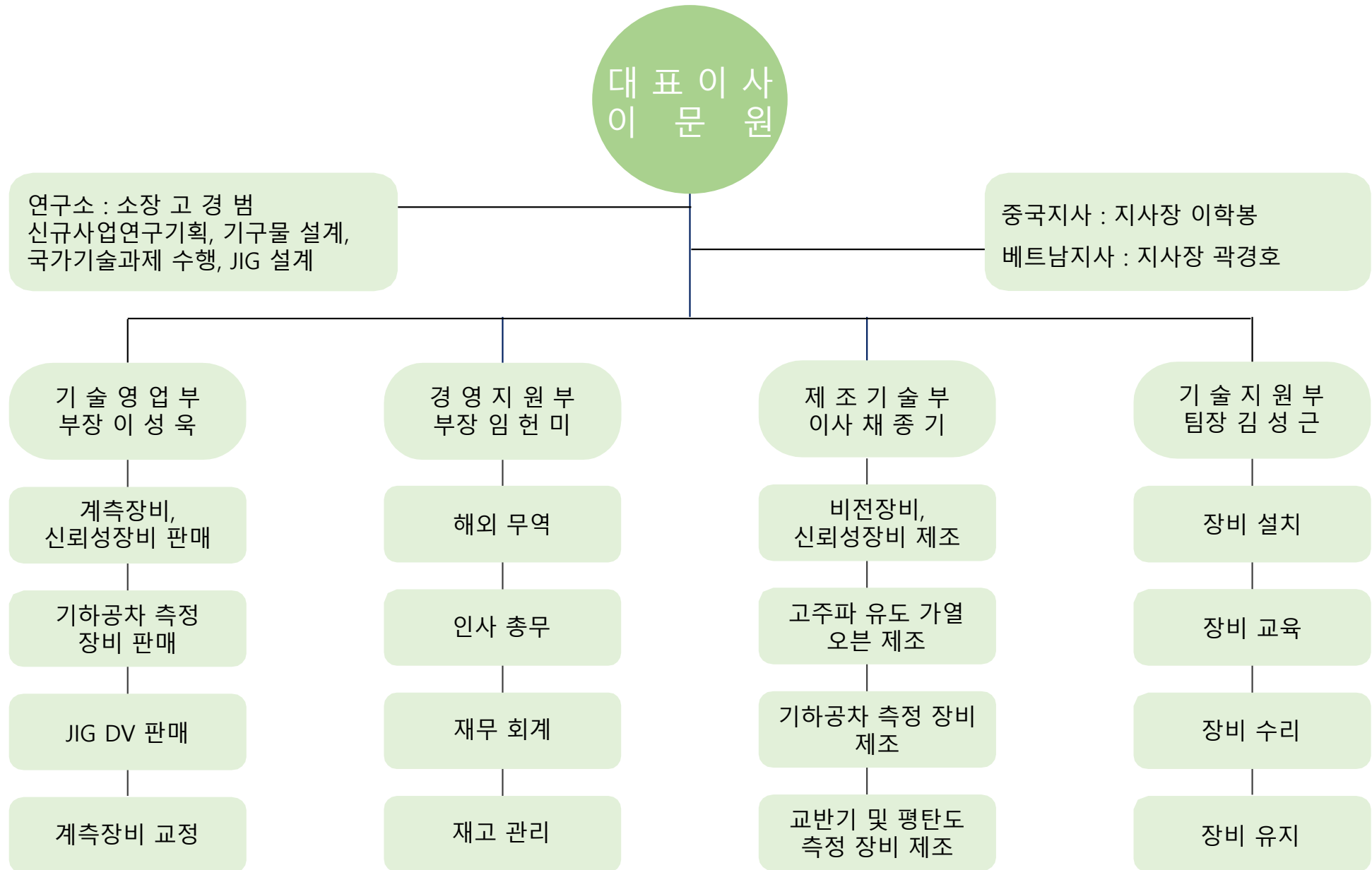



LWS-TCID-500G / LWS-RTC-4500G

IN-DOOR CHAMBER & ROOM CHAMBER

제품 사양

Model	LWS-TCID-500G	LWS-RTC-4500G
실내 Dimension(mm)	500*500*600	4500*3500*2000
실외 Dimension(mm)	980*1050*1800	4700*3900*2400
온도 Measuring Range(°C)	-40 ~ 150	RT ~ 80
습도 Measuring Range(%)	20 ~ 98	45 ~ 85 RH
온습도정확도(Fluctuation)	± 0.5	± 0.5
온습도분포도(Variation)	± 1	± 2
온습도 제어장치	Digital P.I.D Controller	
재질(Material)	SUS304 1.0t Steel Plate / SS1 2t Powder Coating Steel Plate	
냉동(Refrigeration)	1 HP	20 HP
선반	2 EA	
전원 (NFB 별도전원)	220V Ø1 50/60Hz	380V Ø3 50/60Hz



LWS-BNF-200G / LWS-BNF-400G

힘 & 평탄도 측정기(Bending & Flatness Testing Machine)

제품 사양

Model	LWS-BNF-200G	LWS-BNF-400G
Measuring Sample Size(mm)	200*200	400*400
Repeatability	± 0.003(3/1000)	
Resolution	0.1um	
Measuring Point	2 CH	
Data Reading Speed	2sec / per 1EA	
	약 8,500개 / 일(하루 작업시간 8시간)	
	단, 측정시간/ 작업자 숙련도에 따라 생산량 다름	
Dimension(mm) / Weight(Kg)	840*700*1500 / 100kg	
Power	220V ø1 50/60Hz	



LWS-TUTM-250G

온도 조절식 만능재료시험기 (TEMP.UTM)

■ 제품 사양

Model	LWS-TUTM-250G
실내 Diemension(mm)	250*250*450
실외 Diemension(mm)	1280*1490*2120
Temp.Measuring Range	-20 ~ 150 °C
Test Capacity	20Kg.f
Test Load Accuracy	Min. 0.01Kg.f
Resolution	1/32000(AMP)
재질(Material)	SUS304 1.0t Steel Plate
	SS1 2 Powder Coating Steel Plate
Main Coulmns Distance	1900mm
Cross Head Speed Rang	0.5 ~ 1000mm/min
Power(NFB 별도전원)	220V Ø1 50/60Hz



LWS-RB1,2,3 Rubbing Tester

제품 사양

Model	LWS-RB1	LWS-RB2	LWS-RB3
왕복거리	0 ~ 100mm		
시험횟수	0 ~ 999,999회		
시험속도	0 ~ 60 rpm		
추무게	500g , 750g		
축의수	1축	3축	5축
크기(mm)	520*300*500	600*330*530	900*330*530
무게	약 28kg	약 35kg	약 36kg
전원	AC 220V / 60Hz		

자동 검사 및 측정 장비의 핵심 사항

01. 초소화
02. 경량화
03. 기능성

측정 FACTOR : 윤곽도(전장,전폭), 평탄도, 두께, 바코드인식

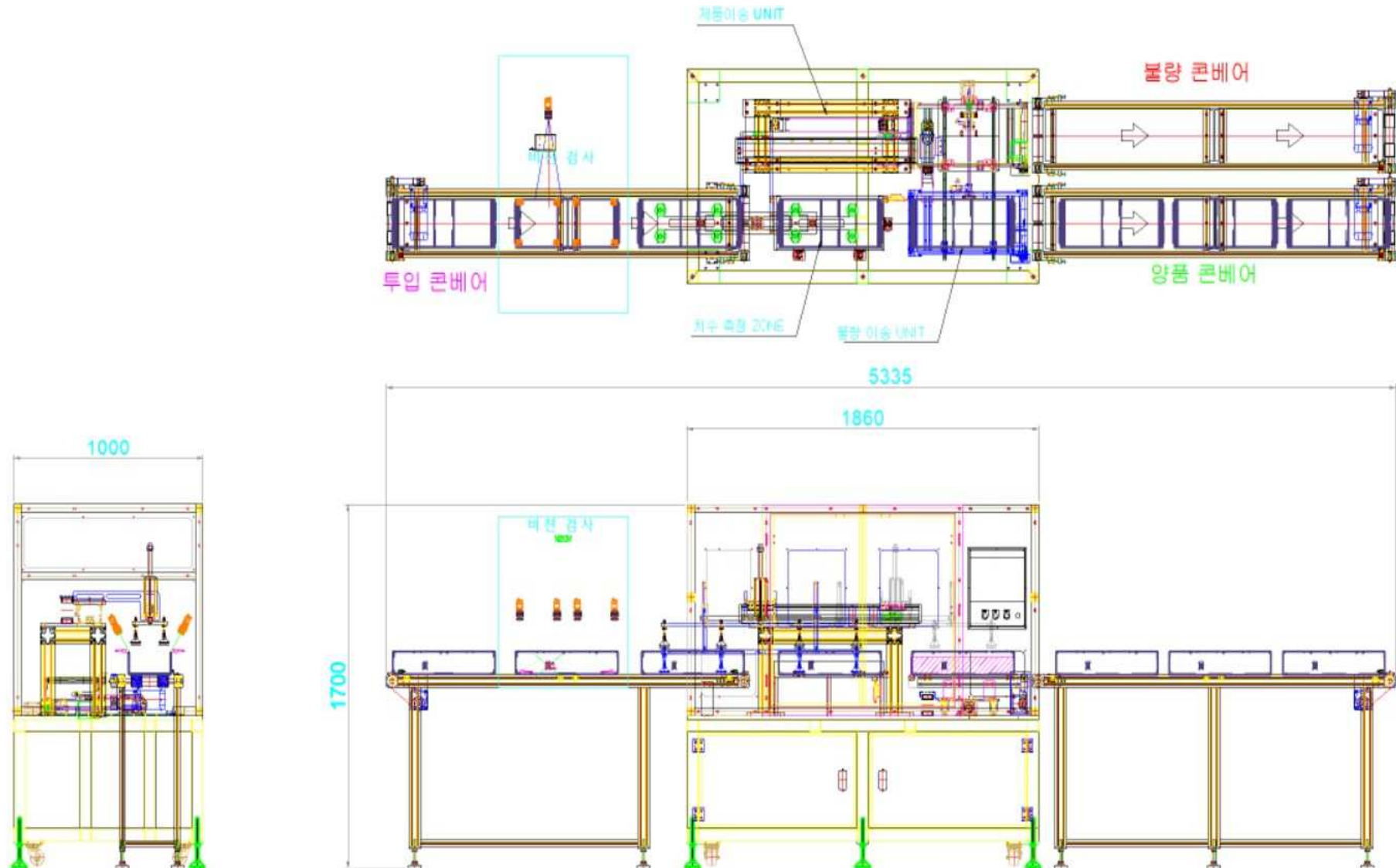

분리막 CHAMBER 치수 측정 MC

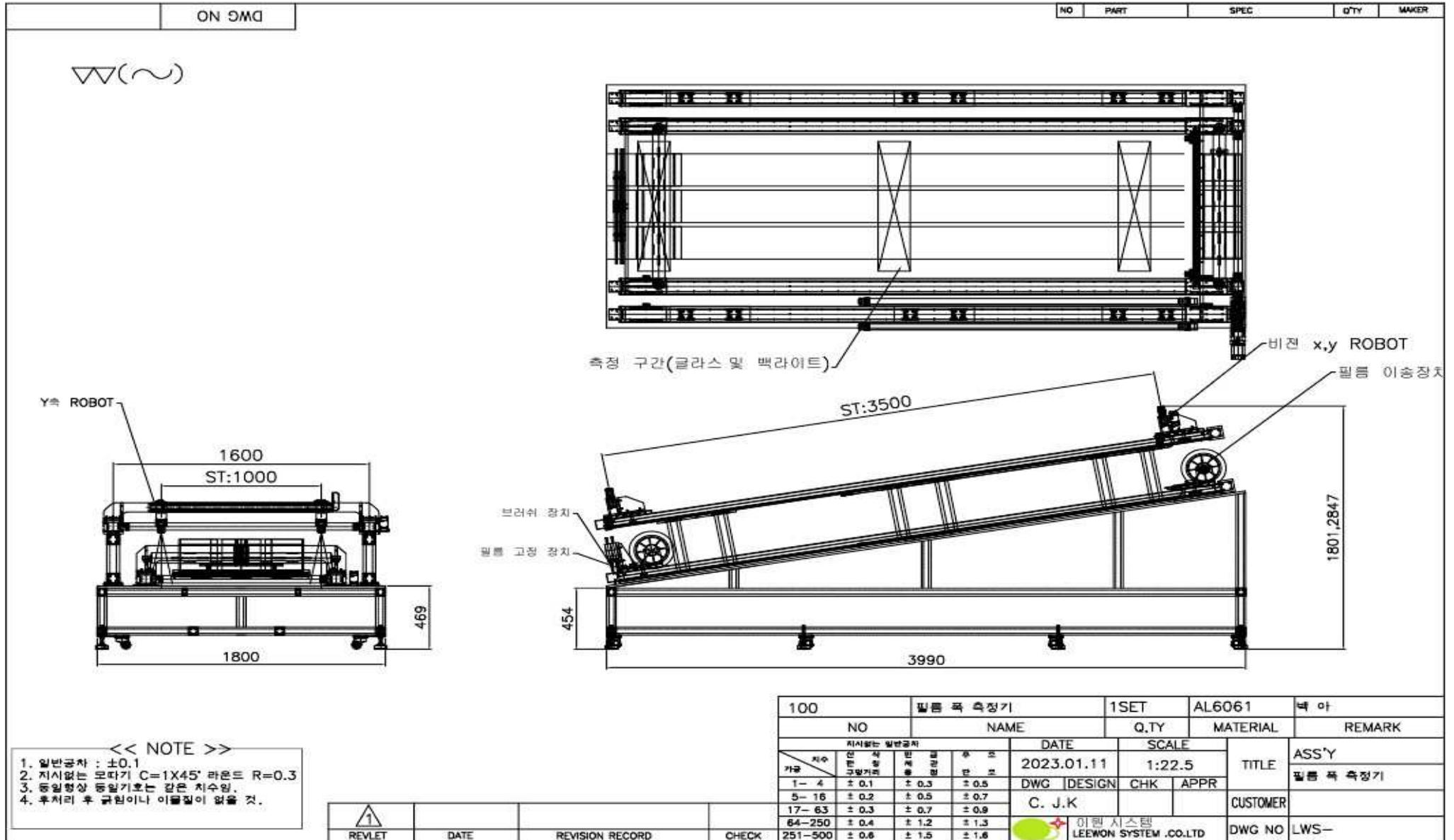

자동라벨부착 MC

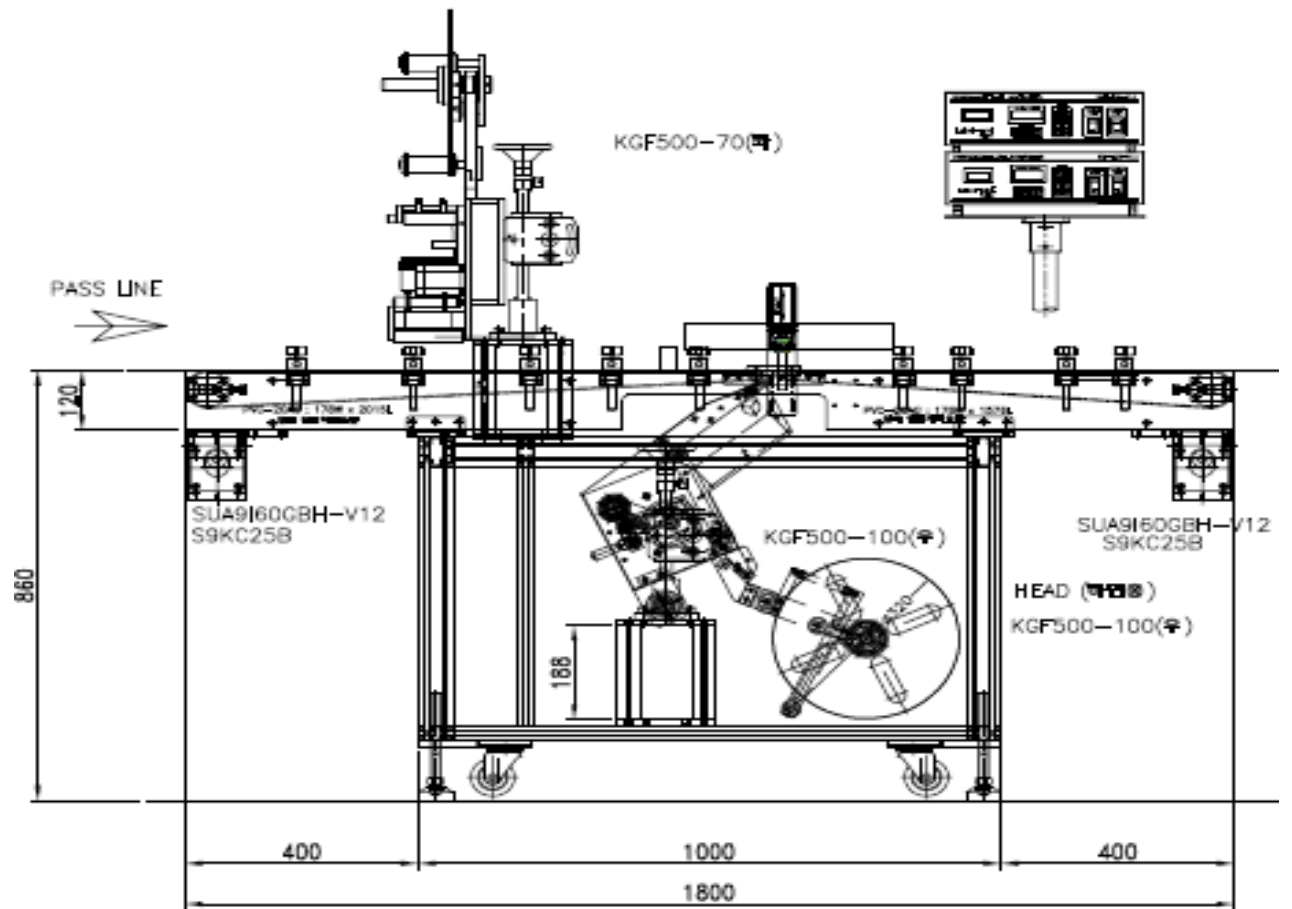
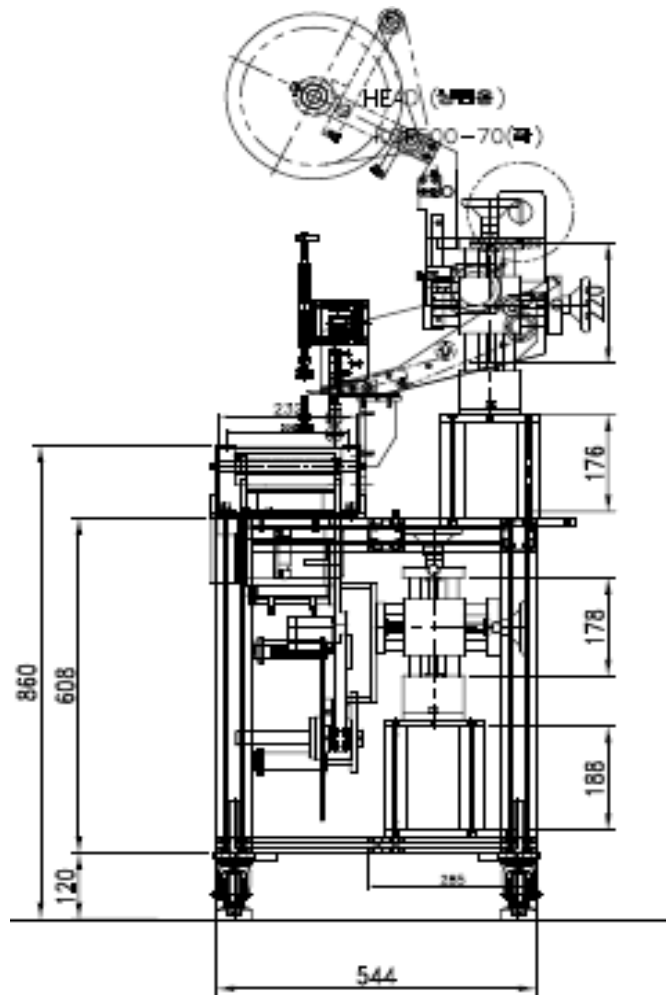

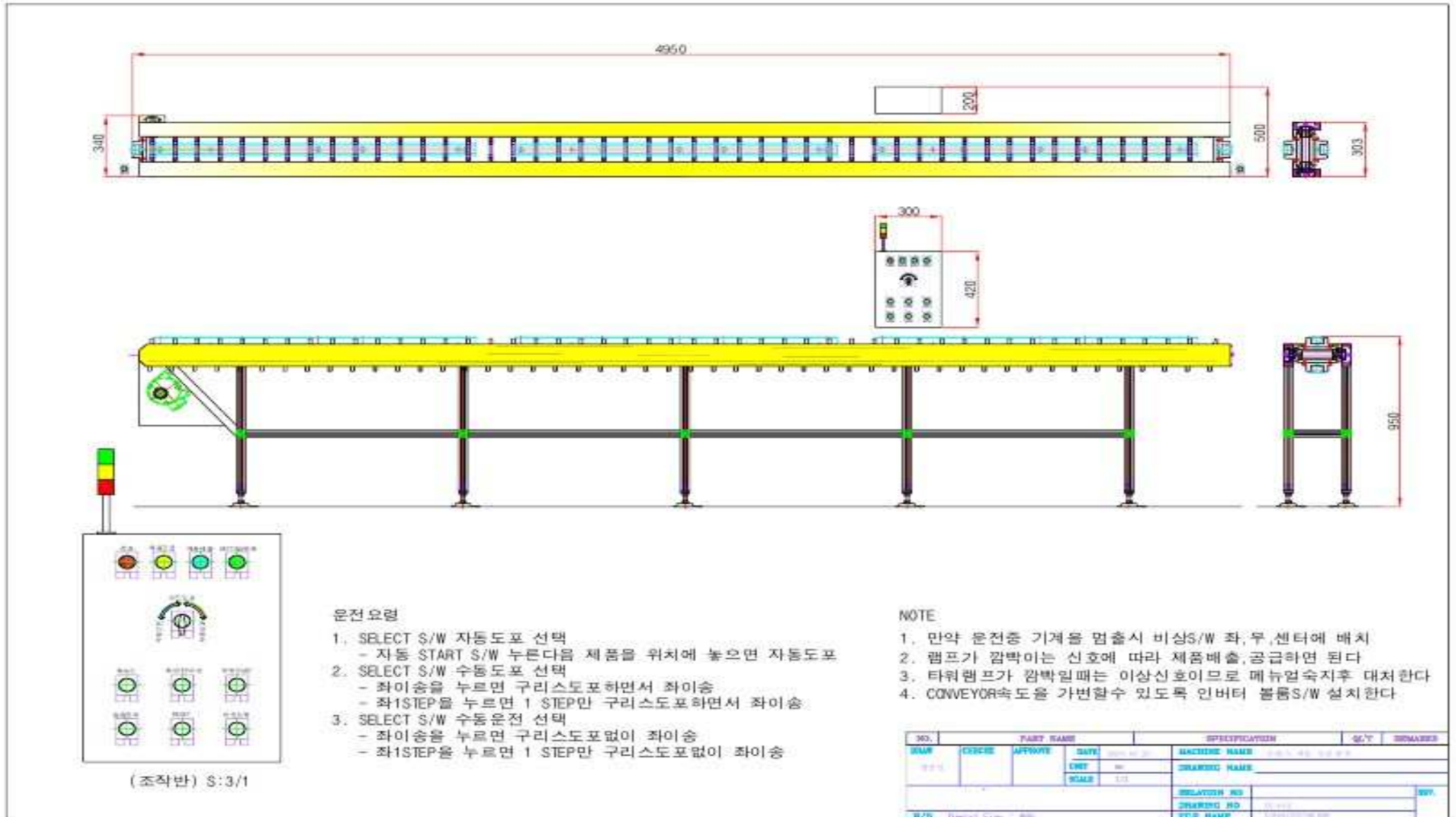

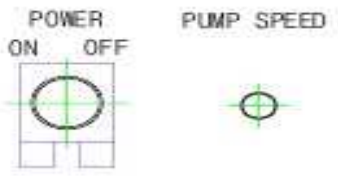

(조작판) S:3/1

운전요령

- POWER CONNECTION**
- 가정용 220V 단상 CODE를 찍는다
- POWER SWITCH**를 누름
- 수막시스템 좌측에 위치해 있는 PUSH BUTTON SWITCH
- 누름과 동시에 펌프가 운전합니다
- 유량게이지**
- 현재 운전되고 있는 수량의 유량을 표시
- 온도 CONTROLLER**
- 현재 운전되고 있는 수량의 온도를 표시
- POWER SWITCH**를 재누름
- ON 상태로 운전이 동일 BUTTON SWITCH를 누름으로
POWER OFF 상태로 시스템이 정지한다
- PUMP SPEED**
- VOLUME SWITCH를 이용하여 PUMP의 회전이 변한다
유량을 조절할수 있음.

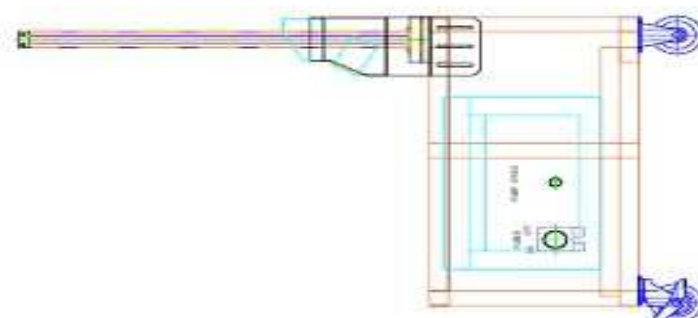

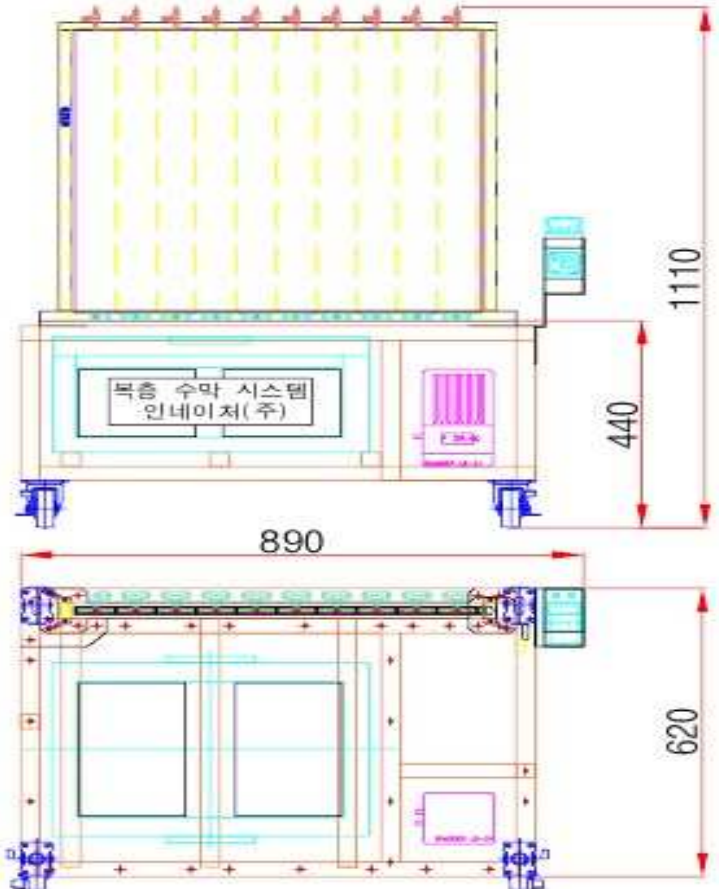

NO.	PART NAME				SPECIFICATION		QTY	REMARK
3049	CASE	APPROX	DATE	2008.03.18	MACHINE NAME			
			ENT		DRAWING NAME			
			SCALE	1:1	RELATION NO			
					DRAWING NO			
					FILE NAME			

수직형 힘 & 평탄도 측정 MC

01 ~ (▽,▽▽,▽▽▽)

NO.	NAME	SPECIFICATION	MKT'L	QTY	UNIT	REMARK
-----	------	---------------	-------	-----	------	--------

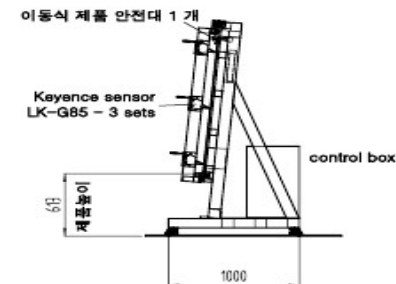
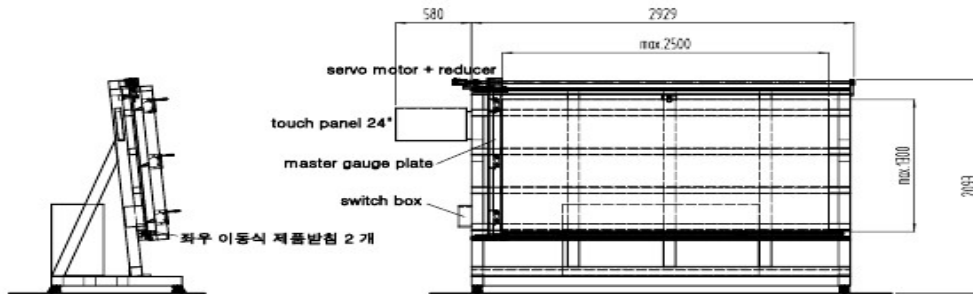
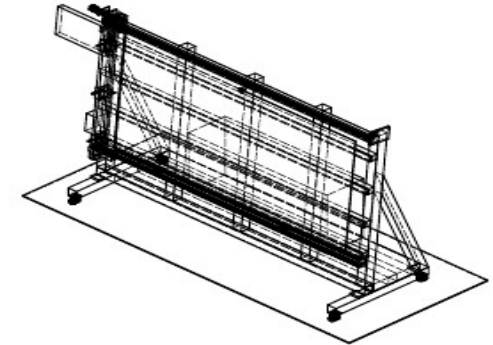
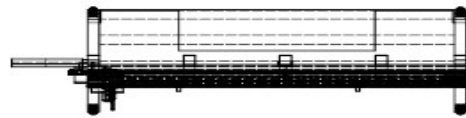

1		FRAME	AL PROFILE				
NO.	NAME	SPECIFICATION		MKT'L	QTY	UNIT	REMARK
	아주스틸(주)	QTY					힘&평탄도 측정장비
	이원시스템(주)	SCALE	1/1				장비 LAY OUT
		DATE	DESIGN	DRAWN	APPROVED		REVISION
NO.	DATE	NO.	NO.	NO.	NO.		
	2021.07.15						

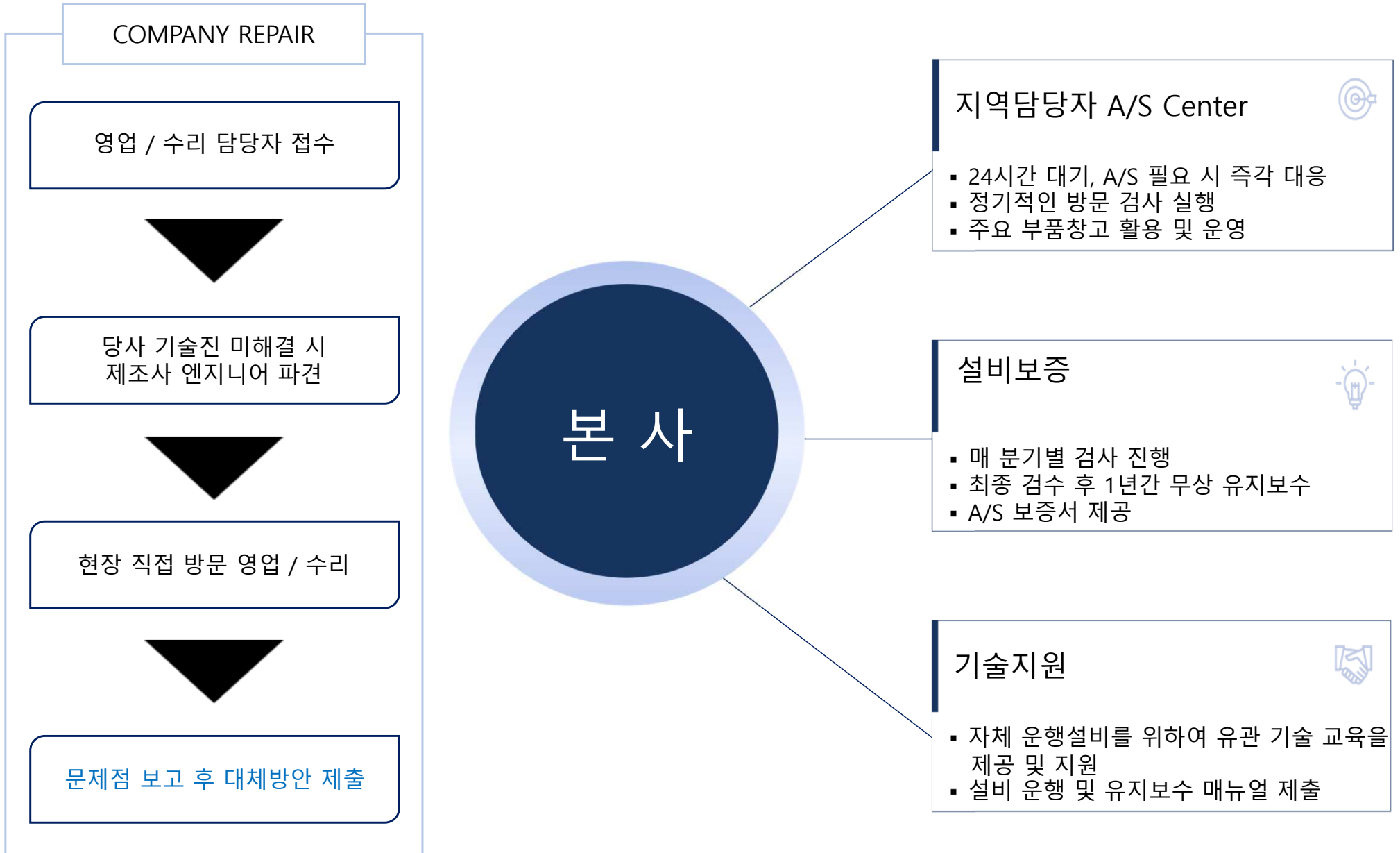

📢 보험기간

책 임 보 험 기 간	대 상 범 위	조 건
1년	납품설비	검수사인 후 1년동안 A/S 보장
특 이 사 항	* 납품설비 및 원자재 품질 보증은 1년 이내의 제품 혹은 신제품으로 한다.	

📢 기술지원



고객만족우선

감 사 합 니 다

(주)이원시스템 www.lws.or.kr

경상북도 구미시 1공단로 6길 53-35

TEL : (82)54-464-4864

FAX : (82)54-461-4864